

Подшипниковое решение для сеялок, интегрированный фланец

IL50B-108/5T-M24x2-DIN1587-LH

Подшипниковое решение для сеялок, интегрированный фланец

Сеялка

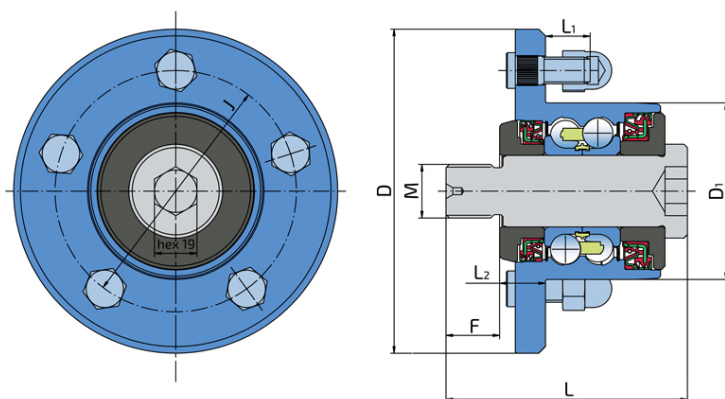

Техническая спецификация

| | | |
|------|---|-------------|
| J | Диаметр, по которому распределены монтажные отверстия | 108 мм |
| D | Наружный диаметр | 145 мм |
| D1 | Центральное отверстие на диске | 79 мм |
| M | Наружная резьба | M24x2-LH мм |
| L | Общая длина | 108 мм |
| L1 | Длина резьбы шпильки | 20 мм |
| L2 | Расстояние от монтажной поверхности до поверхности, устанавливаемой на диск | 20.5 мм |
| F | Длина резьбовой части | 24 мм |
| kg | Масса | 3.99 кг |
| Cdyn | Динамическая грузоподъемность | 60 кН |
| Co | Статическая грузоподъемность | 45.8 кН |
| Pu | Предел усталостной прочности | 1.924 кН |

Уплотнение

