

Подшипниковый узел

LEFN 210 2PC.H

Подшипниковый узел

Универсальное решение

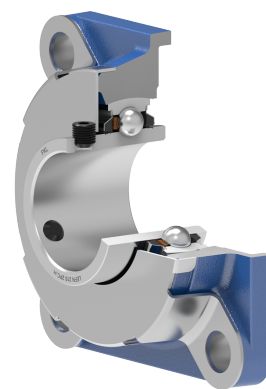
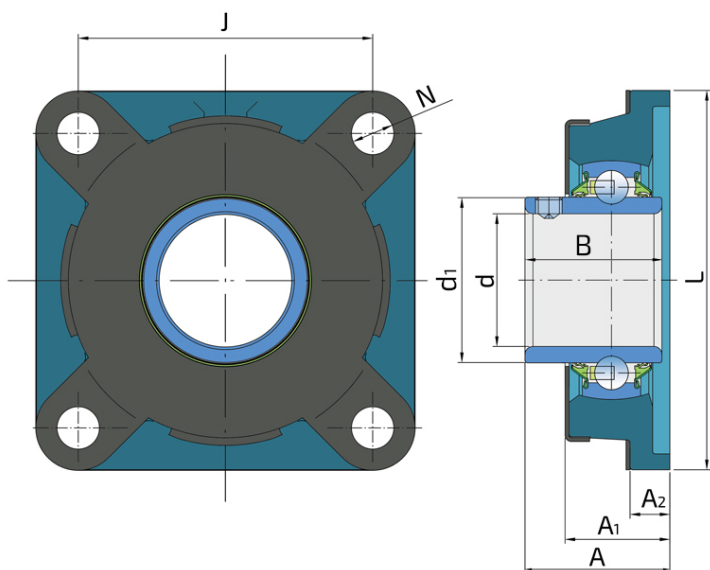

Техническая спецификация

d	Внутренний диаметр	50 мм
d1	Наружный диаметр внутреннего кольца	62.5 мм
L	Общая длина	143 мм
J	Расстояние между отверстиями	111 мм
N	Диаметр отверстия	16 мм
A	Общая ширина	54.6 мм
A1	Общая ширина корпуса	38 мм
A2	Толщина фланца корпуса	15 мм
B	Ширина внутреннего кольца	51.6 мм
kg	Масса	2.8 кг
Co	Статическая грузоподъемность	23.2 кН
Cdyn	Динамическая грузоподъемность	35.1 кН
Pu	Предел усталостной прочности	0.974 кН

Уплотнение

Р УПЛОТНЕНИЕ / Р УПЛОТНЕНИЕ + МЕТАЛЛИЧЕСКАЯ КРЫШКА

5-кромочное уплотнение с основной стороны и 5-кромочное уплотнение и металлическая крышка с передней стороны, которая подвергается воздействию загрязняющих веществ. 5-кромочное уплотнение с передней стороны защищает подшипник от проникновения загрязнений. Металлическая крышка защищает уплотнение от механических повреждений и наматывания стеблей травы, растений и шпагата.

