

# Серия с шестигранным отверстием и сферическим наружным кольцом

## 206KPPB3

Серия с шестигранным отверстием и сферическим наружным кольцом

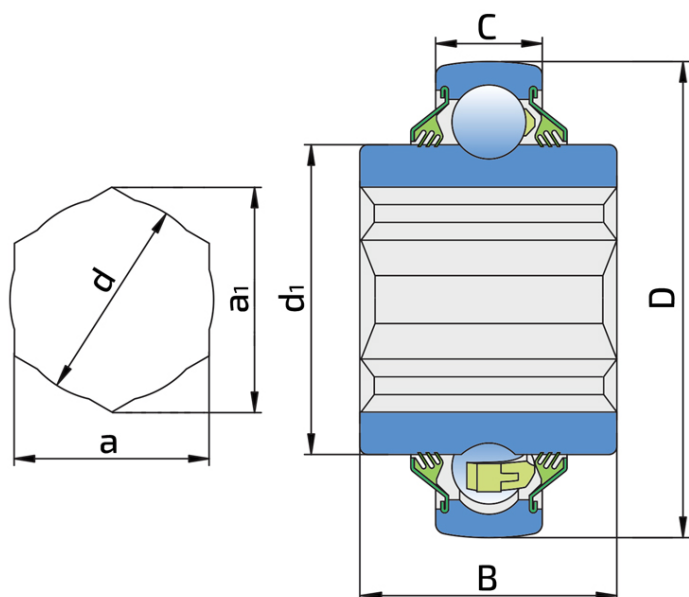

### Техническая спецификация

D	Наружный диаметр	2.4409 дюйм
D	Наружный диаметр	62 мм
B	Ширина внутреннего кольца	0.945 дюйм
B	Ширина внутреннего кольца	24 мм
C	Ширина наружного кольца	0.63 дюйм
C	Ширина наружного кольца	16 мм
d1	Наружный диаметр внутреннего кольца	1.563 дюйм
d1	Наружный диаметр внутреннего кольца	39.7 мм
a	Размер оси	1 дюйм
a	Размер оси	25.43 мм
kg	Масса	0.4 кг
C <sub>dyn</sub>	Динамическая грузоподъемность	19.5 кН
C <sub>o</sub>	Статическая грузоподъемность	11.3 кН
P <sub>u</sub>	Предел усталостной прочности	0.475 кН

## Уплотнение

---

### T УПЛОТНЕНИЕ / T УПЛОТНЕНИЕ (2T)

3-х кромочное уплотнение с обеих сторон подшипника обеспечивает одинаковую защиту от загрязнения. Рекомендуется применять в случаях, когда вероятность загрязнения одинакова с обеих сторон.

